

Компания «БАШПЕЧИ»

**Печь для бани
«БАШКИРСКАЯ 530»**

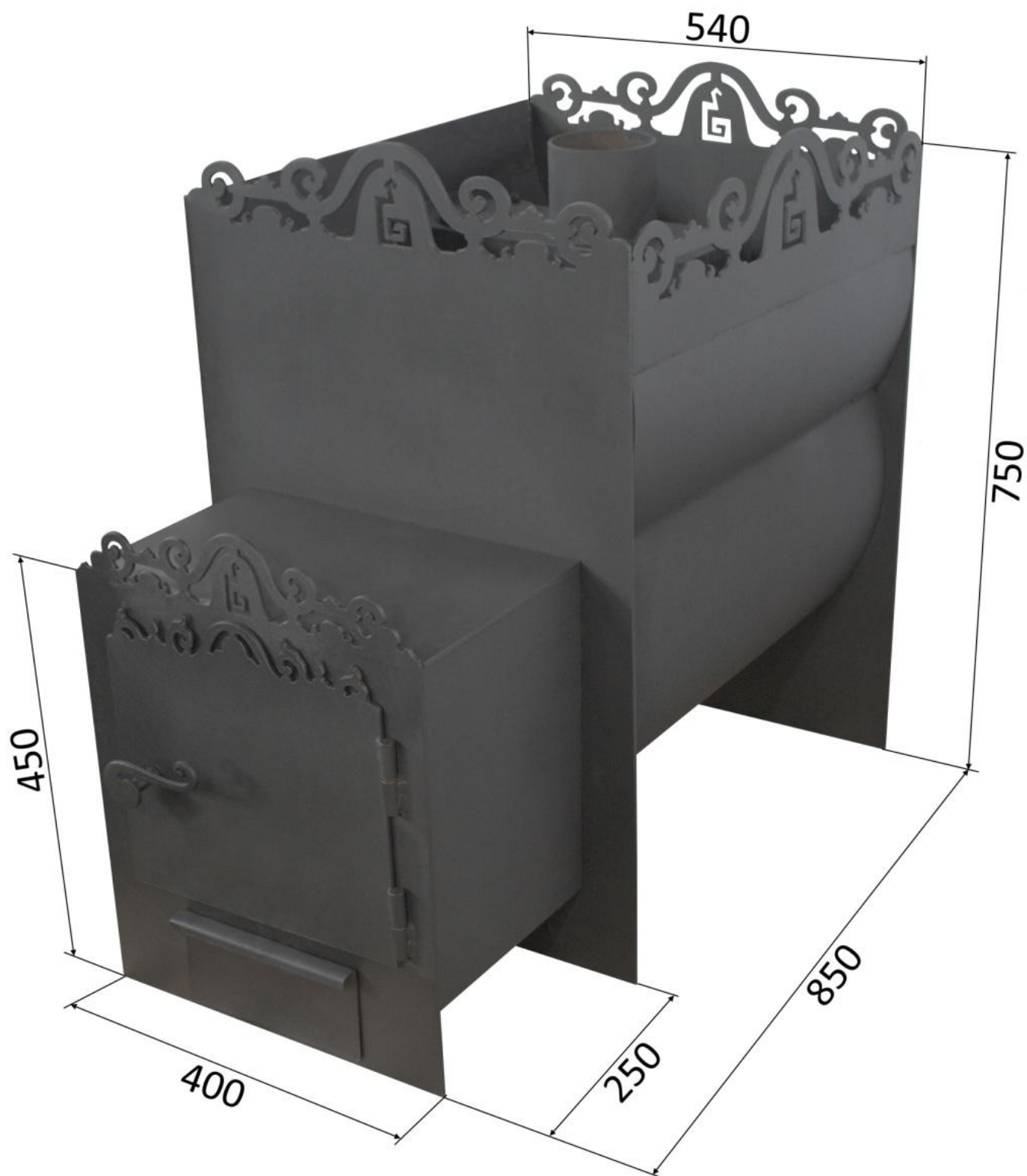

г. УФА

«Печь Башкирская 530» представляет собой цельносварную топку-каменку. Печь изготовлена из листового металла толщиной 5мм и трубы диаметром 530мм толщиной 8мм.

Конструкция печи изготовлена таким образом, что пламя изначально прогревает дно каменки, затем разделяется отсекателем (расположенным в верхней части топки), далее поступает в дымосборную камеру и уходит в дымоход.

Бак для горячей воды нагревается до оптимальной температуры за счет разделения пламени, которое обогревает боковую стенку топки, где устанавливается навесной бак, также возможно установить бак на трубе (баки приобретаются отдельно).

Данная печь хорошо зарекомендовала себя среди потребителей благодаря большому ресурсу уникальной конструкции, что позволяет быстро нагреть камни, воду и помещение бани.

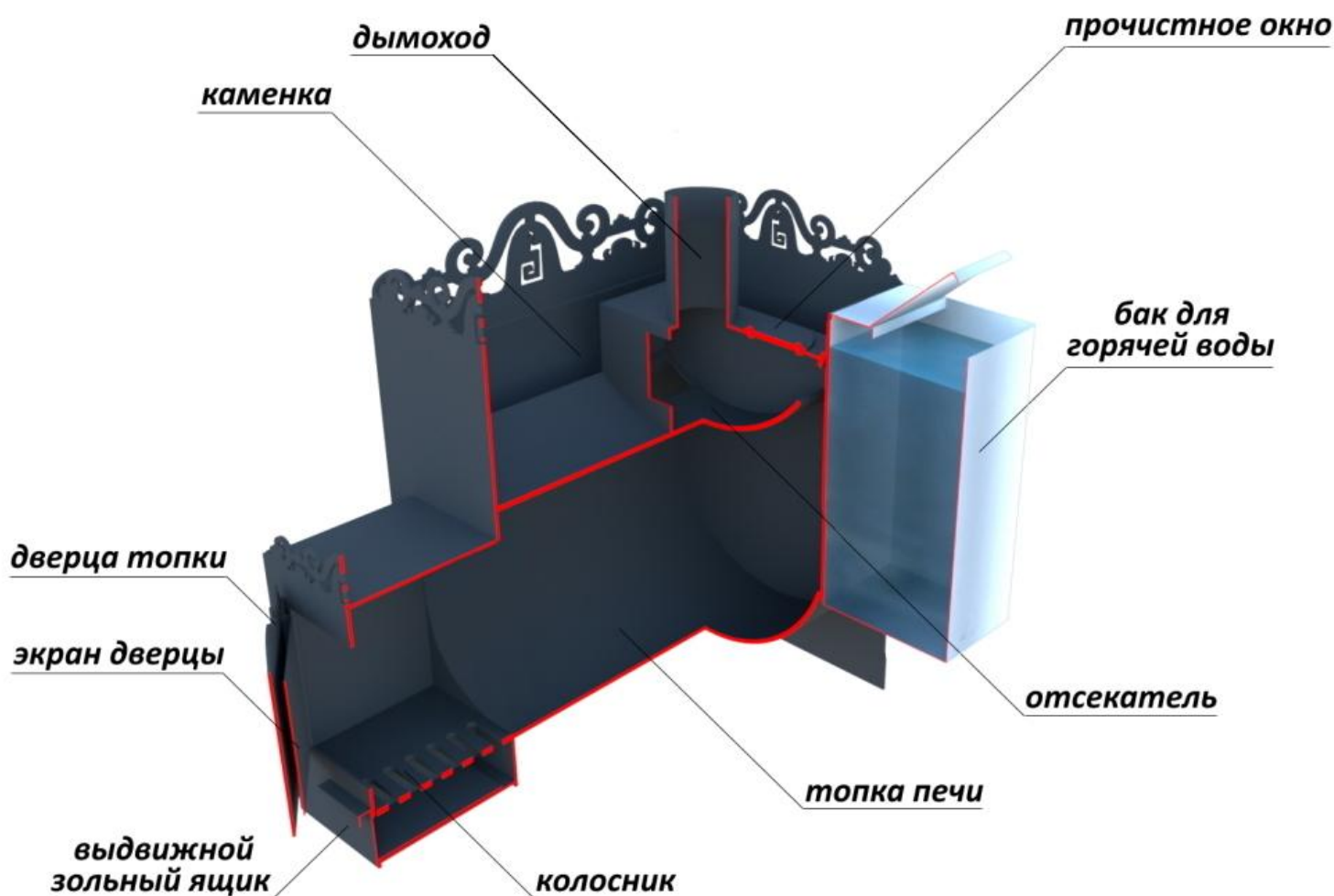

Технические характеристики

Длина топки, см	60	85*
Максимальный объем парильного помещения, куб .м	18	18
Температурный режим при макс. объеме, °С	55-65	55-65
Масса печи, кг	131	140*
Масса камней, кг	103	103
Объем топки, л	73	118*
Объем каменки, л	71	71
Объем бака, л	от 62	от 62
Диаметр дымохода, мм	115	115
Максимальная длина полена, см	55	70*

*** Характеристики для печи с выступом**

Рекомендации по монтажу печи и дымохода

1. Оградить печь от деревянных или других легковоспламеняющихся материалов, кирпичной кладкой или металлобазальтовыми экранами.
2. **Не уменьшать диаметр дымохода от исходного** во избежание потери тяги, возможно только его увеличение.
3. Соблюдать пожарную безопасность при монтаже и выборе материала дымохода (проход через потолок и кровлю).

Гарантийные обязательства

1. Предприятие-изготовитель гарантирует соответствие банной печи требованиям ТУ 4858-026-00220322-2001 при соблюдении потребителем условий монтажа, эксплуатации, транспортирования и хранения.
2. Гарантия на сварные швы 12 месяцев со дня продажи.
3. **Гарантия не распространяется на лакокрасочное покрытие.**