

Компания «БАШПЕЧИ»

СБОРКА ГРИЛЬ-КУХНИ

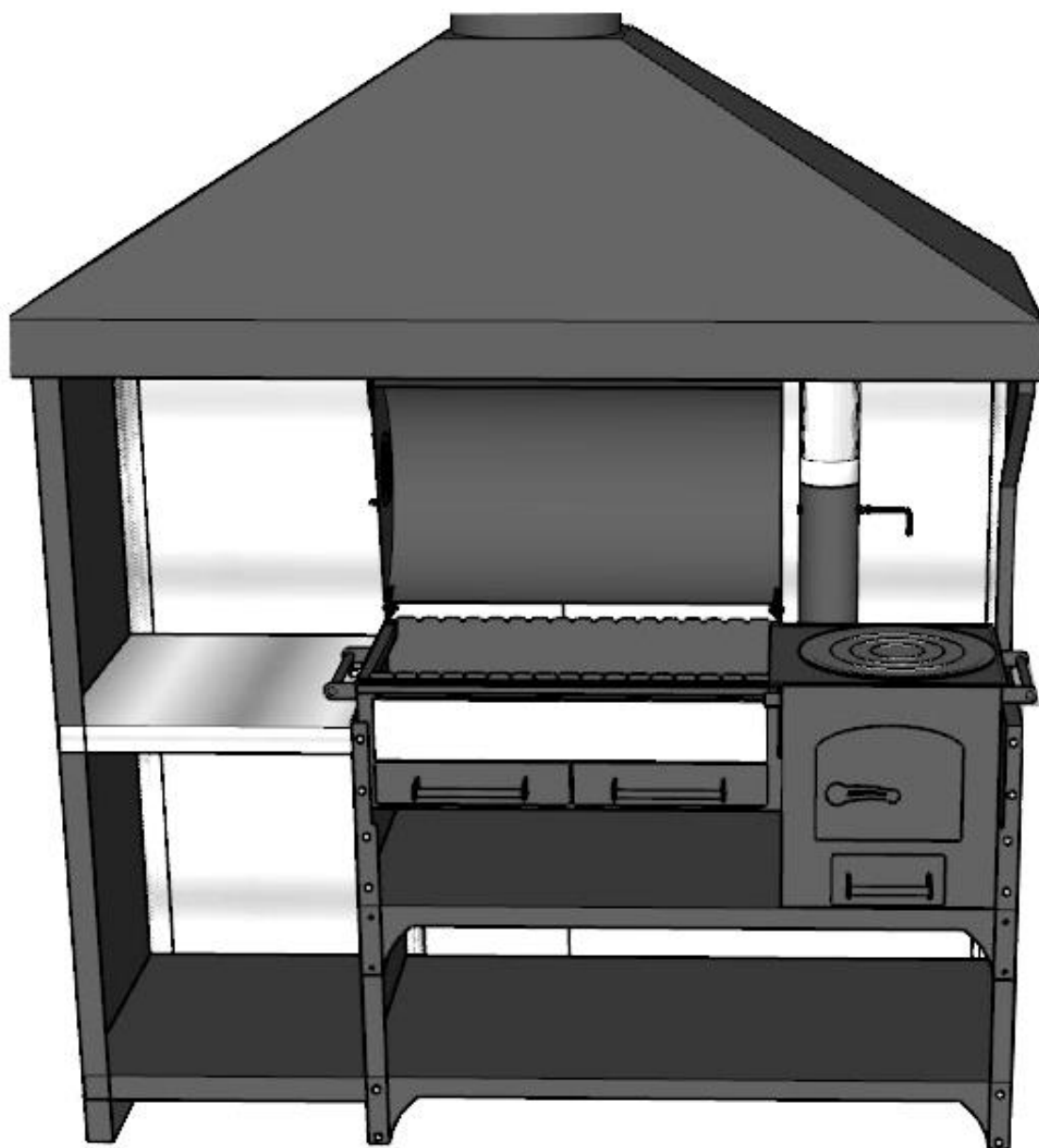

г.Уфа

Для сборки корпуса **Гриль-кухни** Вам понадобится:

во-первых, выбрать ровную поверхность, уложить на эту поверхность материал не позволяющий деформировать окрашенные детали из комплекта сборки и непосредственно приступить к сборке, а именно (**Рис.1**)

- установите на заднюю торцевую часть, попеременно, сначала основную правую торцевую стойку, скрепите ее с центральной верхней полкой, сопрягая отверстия на боковой торцевой части полки с вырезанными отверстиями на основной стойке болтами под шестигранник, одновременно вкладывая в тыльные и фронтальные места крепления полки и стойки усиленный уголок с пресс-гайками, таким образом, чтобы тело усиленного уголка не было видно снаружи; - далее Вам потребуется закрепить дополнительную торцевую стойку в той же последовательности, сопрягая вырезанные отверстия на стойке с отверстиями на торцевой части центральной верхней полки с помощью болтов под шестигранник и усиленного уголка в свою очередь.
- проведите те же действия по сборке дополнительной и торцевой основной стоек и центральной нижней полки;
- зафиксируйте опорные пятки в отверстиях нижней части дополнительной и основной торцевой стоек гайкой М8.

во-вторых, привести собранную конструкцию в вертикальное положение и зафиксировать места креплений до полной фиксации;

в-третьих, проверить симметричность по диагональным свесам и устойчивость собранной конструкции, при необходимости ослабьте места креплений в вертикальном положении, выровняйте и зафиксируйте снова.



Рис.1

Для продолжения сборки основания **Гриль-кухни** Вам потребуется:

- зафиксировать в нижней части основной левой торцевой стойки опорные пятки, соединить с усиленной полкой в местах примыкания отверстий на торцевой части усиленной полки и вырезанными отверстиями на левой торцевой стойке болтами под шестигранник и привести её в вертикальное положение (**Рис.2**), далее удерживая, соединить усиленную полку с уже собранной торцевой стойкой с дополнительной торцевой стойкой (ранее собранной конструкцией) **Рис.1**;

- закрепить опорную планку на дополнительной торцевой стойке болтами под шестигранник, сопрягая отверстия на стойке в верхней части и отверстия на планке открытым углом вниз;
- закрепить опорную планку столешницы, болтами под шестигранник, на левой основной торцевой стойке, сопрягая отверстия на стойке и планке, по примеру опорной планки;
- соединить обе половины нижним задним листом, болтами под шестигранник, отбортовкой листа наружу, т.е. противоположно месту соединения, по всем сопрягаемым отверстиям в нижней части собранной конструкции, по два на каждой основной и дополнительной стойках, на центральной нижней полке включительно.

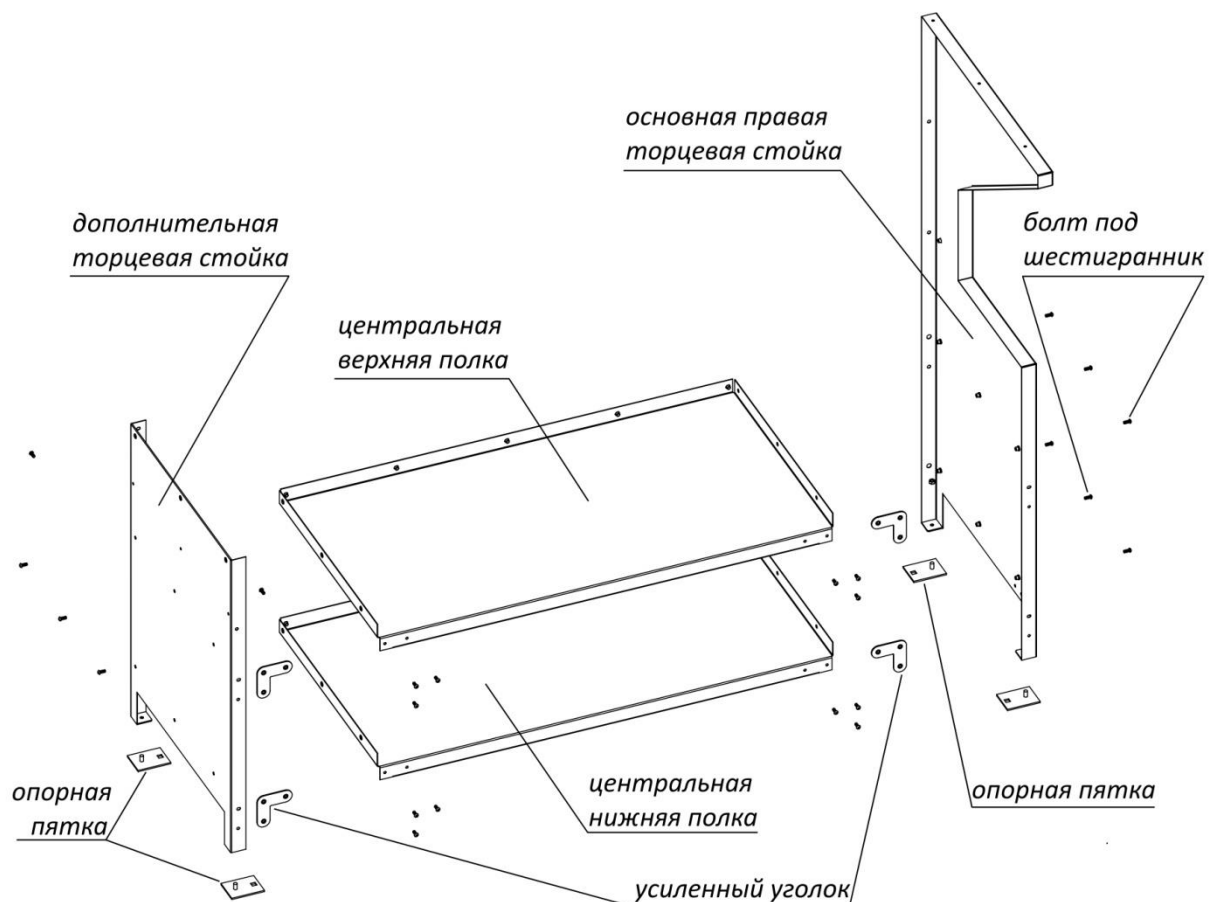

Рис.2

До окончательной сборки основания **Гриль-кухни** необходимо произвести сборку вытяжного зонта.

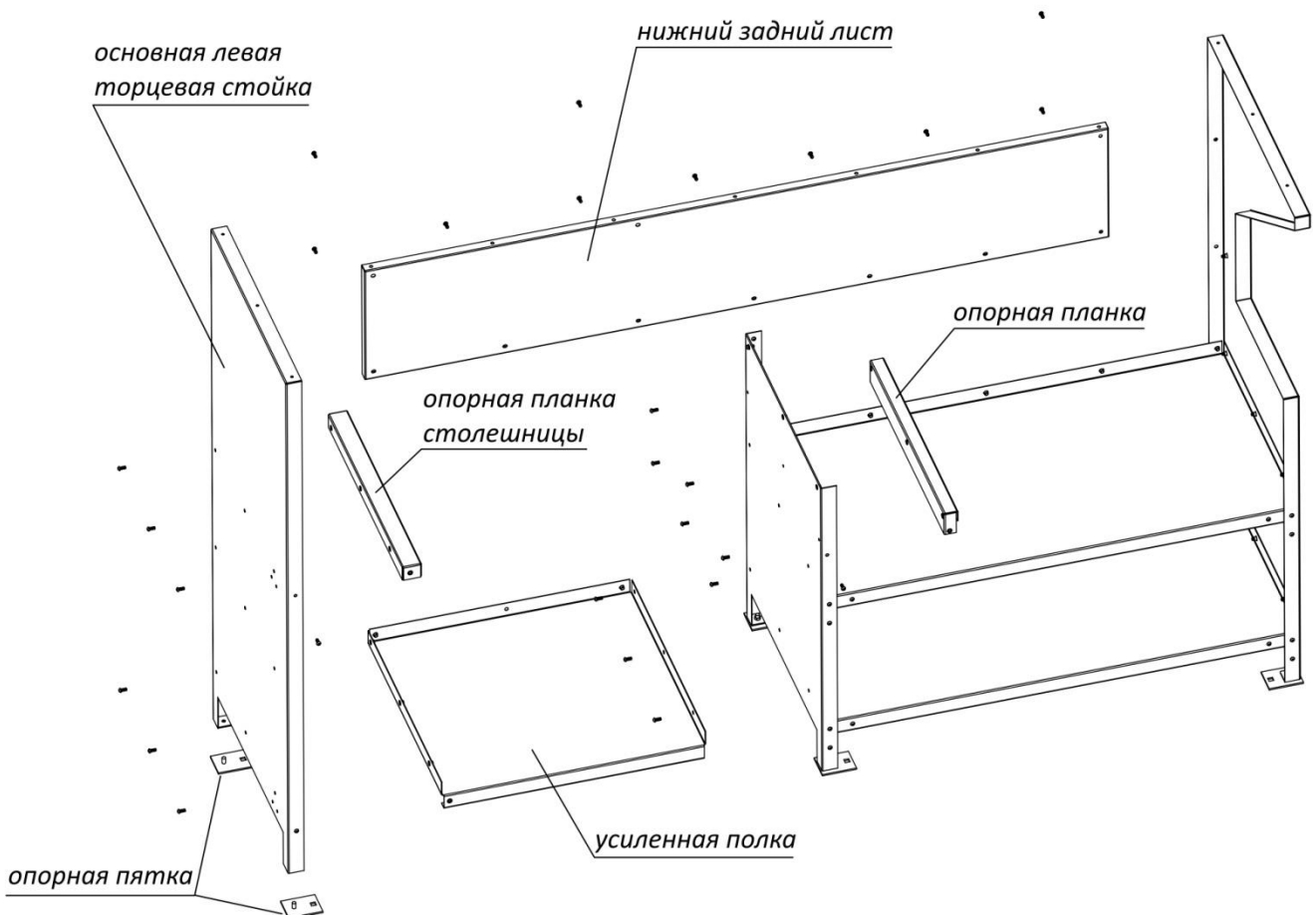

Рис.3

Расположите детали зонта на ровной поверхности, нижней прямой частью с отбортовкой вниз (**Рис.3**) - большей плоскостью листа наверх, тем самым образуя фигуру пирамиды, соедините болтами под шестигранник расположенные детали, поочередно сопрягая отверстия боковых листов с пресс-гайками на переднем и заднем листах зонта соответственно.

Порядок сборки - очередность произвольная.

Передним листом и лицевой частью зонта необходимо считать лист с выделенным логотипом нашего предприятия - «Башпечи».

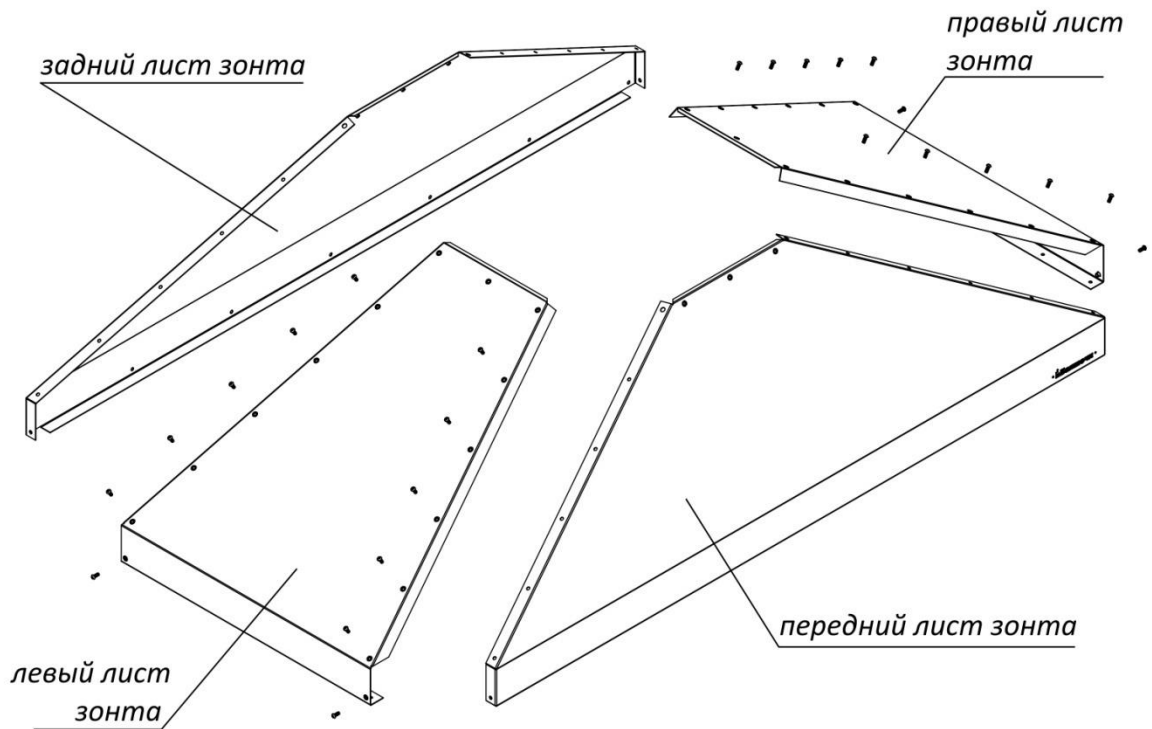
Заключительным этапом сборки вытяжного зонта является присоединение к собранной конструкции колпака-переходника для дальнейшего монтажа труб дымоотводящего канала с принудительным дымососом или без него.

Установите колпак- переходник фланцевой прямоугольной частью к верхней части собранной конструкции зонта (пирамиды) и зафиксируйте болтами под шестигранник сопрягаемые отверстия колпака с пресс-гайками на боковых, переднем и заднем листах зонта соответственно (**Рис.4**).



Рис.4

В завершение сборки **Гриль-кухни** установите вытяжной зонт сверху, для этого Вам потребуется посторонняя помощь, и зафиксируйте болтами под шестигранник в верхней части основания собранной **Гриль-кухни** по местам сопряжения верхней торцевой части левой и правой основных стоек (**Рис.5**).

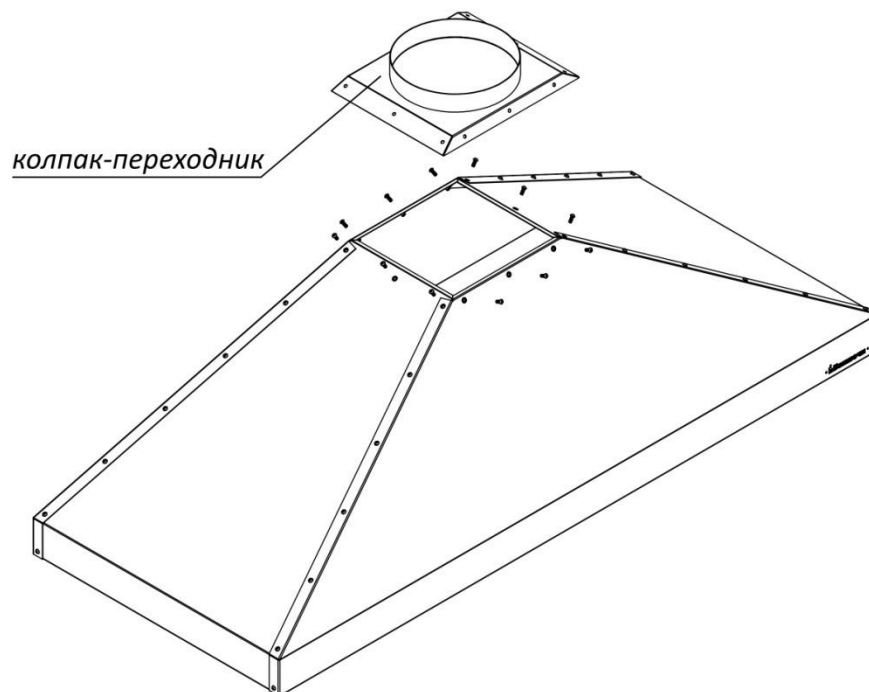

Рис.5

Далее присоедините верхний лист с опорой на задний нижний лист, отбортовкой наружу (противоположно местам крепления) и зафиксируйте болтами под шестигранник по всем отверстиям на листе сопрягаемым с вытяжным зонтом, левой торцевой, дополнительной, правой торцевой стойками и верхней центральной полки последовательно (Рис.6).

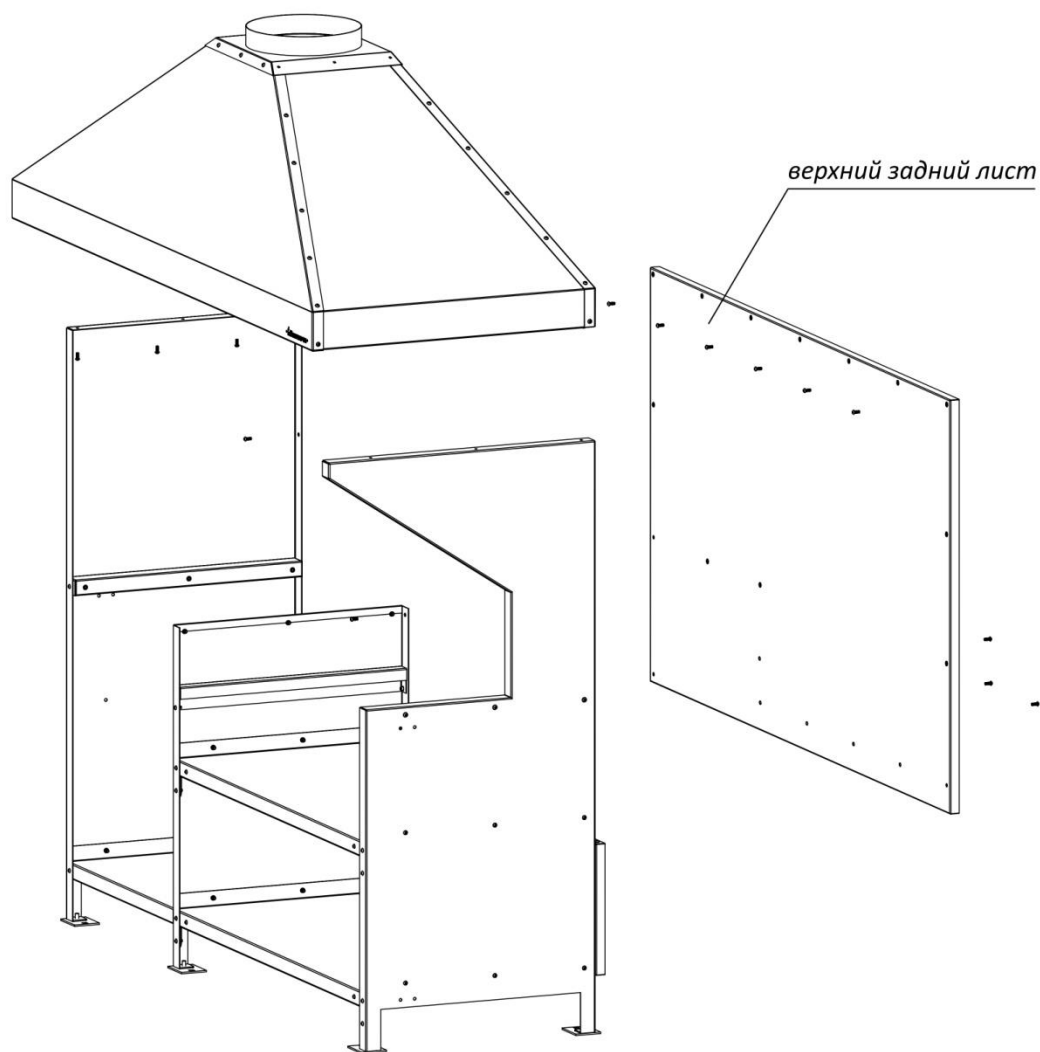

Рис.6

Корпус **Гриль-кухни** готов для установки в него жаровни. Установите **печь ПКМ-Смокер Профи** на центральную верхнюю полку. Конструкция **Гриль-кухни** также предусматривает дополнительную возможность установки тандыра (установите тандыр на усиленную полку). В обоих случаях Вам потребуется посторонняя помощь, не пытайтесь эту работу производить в одиночку, Вы можете нанести ущерб своему здоровью. Если Вы не планируете установку тандыра, конструкцией гриль-кухни предусмотрена установка столешницы для увеличения эргономики, организации ниши для хранения дров, гастротары и другой кухонной утвари (Рис.7).

Для этого уложите столешницу на опорную планку столешницы закрепленную на левой основной торцевой стойке и присоедините к дополнительной стойке, сопрягая прорези на столешнице и пресс-гайки на планке и стойке, зафиксируйте соединение болтами под шестигранник.

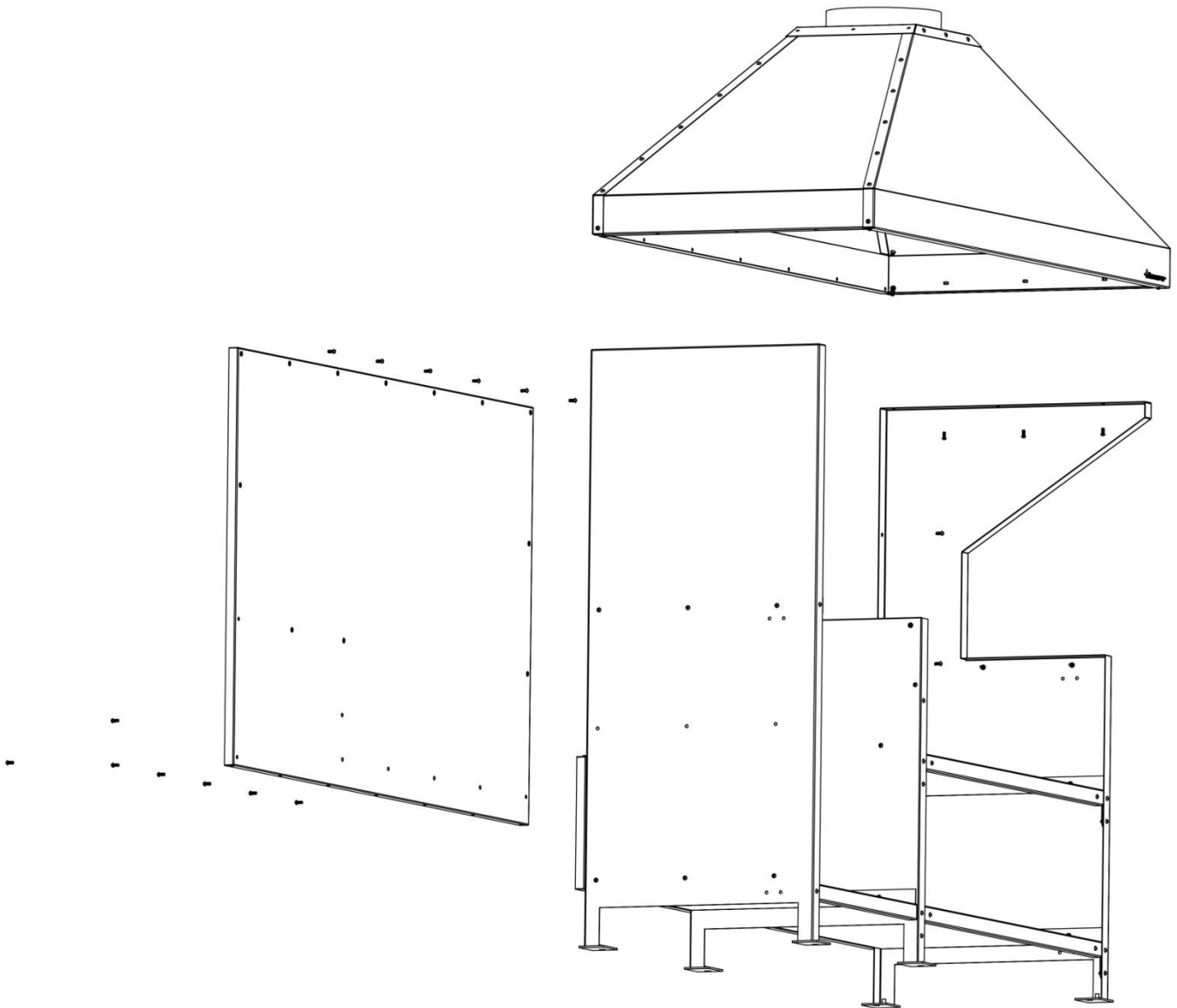
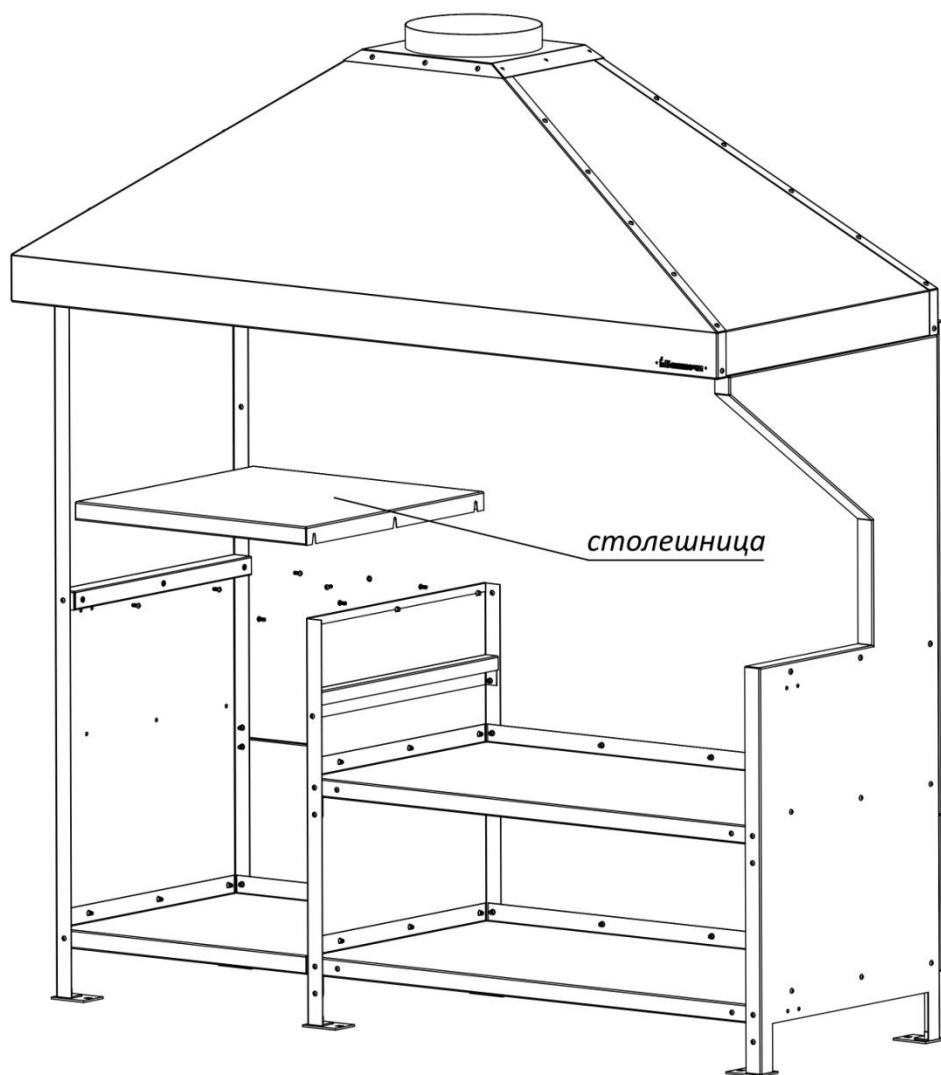

Рис.7

Ваша **Гриль-кухня** готова к эксплуатации!